

SUNCOM CZ s. r. o.

Montážní návod – vchodové vnitřní dveře



Děkujeme za Váš nákup

Před montáží se seznámete s návodem

Obsah

1. Krátce úvodem	1
2. Přípravné práce	2
3. Montáž dveří	3
4. Montáž zámku	5
5. Používání, čištění, údržba	8
6. Záruční list	9
7. Reklamační protokol	11
8. Poznámky	12

Krátce úvodem

Děkujeme Vám za zakoupení našeho výrobku. Domníváme se, že se nám podařilo dosáhnout kompromisu mezi vysokou kvalitou výrobku a velmi nízkou cenou. Vámi zakoupené dveře jsou vyrobeny v souladu s platnými normami CE. Organizace a výroba dveří je v souladu s evropskou normou ISO 9001. Na výrobek poskytujeme 5letou záruku (viz podmínky v Záručním listu).

CE₀₇₅₇

ISO9001

I. Přípravné práce

Dveře, které jste zakoupili, jsou univerzální, dají se otvírat směrem dovnitř i směrem ven. Dveře nejsou odolné vůči atmosférickým vlivům, jsou tedy určeny výhradně k použití uvnitř budovy. Pro správné upevnění a namontování dveří je třeba nejprve provést řadu přípravných prací, které mají za cíl: zjištění stavu, v jakém se nacházejí dveře, kontrola obsahu sady komponentů nezbytných k montáži a používání dveří. **Postup dle níže uvedeného montážního návodu dveří je nutnou podmínkou zachování platnosti záruky.**

1. Zkontrolujte obsah sady, jejíž součástí jsou :

- zárubně, - ocelový práh, - dveřní křídlo,
- vložka s klíči k hornímu zámku (připevněna v sáčku k zárubni) obr. 1,
- sada klíčů k hlavnímu zámku (připevněna k boční straně zárubni) obr. 1, - montážní klíny,

Krabička s dalšími komponenty :

- 6 montážních šroubů pouze v ocelových dveřích. Dveře typu HDF se dodávají bez šroubů.
- klika se štítem,
- souprava těsnění pro kování,
- krytky montážních otvorů, pouze u dveří typu S.
- kryty závěsů.



obr. 1

2. Následně odstraňte montážní fólii, poté

zkontrolujte vzhled dveří (reklamace se nevztahuje na odbarvení, která vznikla při procesu nanášení laminátu na dveře). Pokud jste zjistili vady, dveře nemontujte, nahláste reklamaci v obchodě, ve kterém jste dveře zakoupili, nebo kontaktujte firmu SUNCOM CZ.

3. Zkontrolujte dveřní závěsy

Pokud jste zjistili vadu dveřních závěsů, dveře nemontujte. Nahláste vadu v obchodě, kde jste dveře zakoupili, nebo kontaktujte firmu SUNCOM CZ.

4. Zkontrolujte funkčnost křídla,

které by mělo zajišťovat plynulou práci vzhledem k zárubni, bez přílišného odporu. **Pokud dveřní křídlo nefunguje správně, dveře nemontujte. Nahláste vadu v obchodě, kde jste dveře zakoupili, nebo kontaktujte firmu SUNCOM CZ.**

5. Proveďte vyměření otvoru

k montáži dveří obr. 3.

6. Připravte montážní otvor.

Otvor by měl mít výšku a šířku odpovídající rozměrům dveří. Navíc při přípravě otvoru nesmí dojít k výraznějšímu úbytku zdiva, musí být očištěn a zbaven prachu, jelikož ovlivňuje správnost montáže dveří obr. 4.

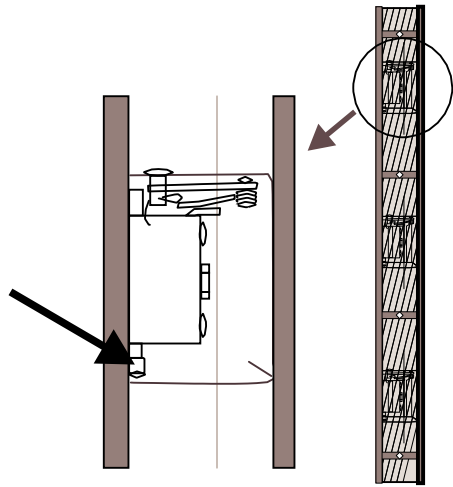

I. Přípravné práce

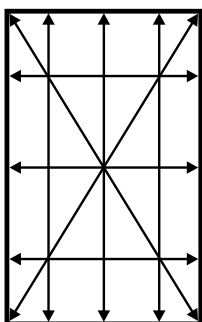

Provádějte měření ve 3 bodech kolmě, vodorovně a na úhlopříčkách.

obr. 3

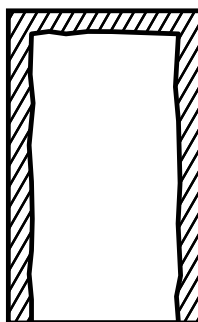

obr. 4

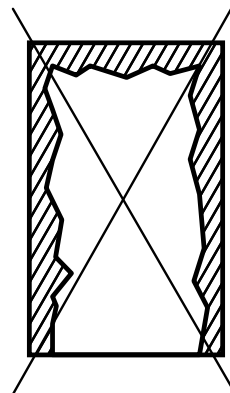

II. Montáž dveří

Venkovní dveře SUNCOM CZ musí být správně zabudovány, aby fungovaly bezchybně a nedošlo k jejich rychlému opotřebování. Doporučuje se provedení montáže četou proškolených pracovníků specializujících se na montáže dveří. Na správnosti montáže záleží náležité fungování veškerých komponent výrobku, např. udržení kolmosti a vodorovnosti, odpovídající tlak na zárubeň, předcházení deformacím a v důsledku i nesprávnému fungování mechanismů. Pokud budete dveře montovat sami nebo si je necháte namontovat firmou, která není autorizovaná výrobcem, je nutno dodržovat doporučení uvedená v další části návodu.

1. Než přejdete k montáži dveří typu HDF, sundejte dveřní křídlo (v případě ocelových dveří se zárubně montují společně s dveřním křídlem) a do montážního otvoru umístěte samotné zárubně. Křídlo vložte až poté, kdy bude zárubeň upevněna v otvoru obr. 5.

2. Upevněte dveře pomocí ocelových rámových hmoždinek dle níže uvedených pokynů:
- zárubně spolu se zavřeným křídlem umístěte do otvoru, vycentrujte kolmost a vodorovnost,

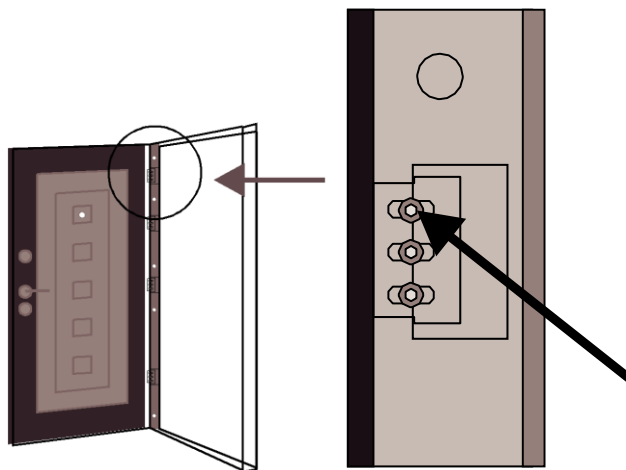

obr. 5

Vyšroubujte šrouby pomocí imbusového klíče

II. Montáž dveří

Zablokujte pomocí klínů (po bocích a nahore) obr. 6. V případě montáže dveří s výstupkem ostění, musí být zárubeň odsunuta od jeho vnitřní plochy na vzdálenost 4 až 10 mm obr. 7.

- po umístění zárubní ve správné poloze a odpovídajícím zafixování, otevřete dvevní křídlo (v případě ocelových dveří) a pomocí vrtačky přes již vyvrtané otvory v zárubních upevněte do zdi montážní hmoždinky (přiložené k sadě).

Doporučuje se k vrtání použít prodloužené vrtáky, aby nedošlo k poškození profilu zárubní obr. 8,

- dveřní otvor po vyvrtání otvorů pro montážní hmoždinky znovu očistěte a oprašte,

- následně opět proveďte kontrolu prvků rámu, jejich kolmost a vodorovnost,

- v případě dveří typu HDF po ukotvení zárubní pomocí montážních hmoždinek vsadte dvevní křídlo,

- následně vycentrujte dveře pomocí imbusového klíče. Částečně lze dveře regulovat také pomocí dveřních závěsů. Při správně usazených dveřích zůstává dvevní křídlo po jeho otevření v určené pozici a nedochází k jeho samočinnému otevření nebo zavření.

3. Zkontrolujte správnost chodu dveří a následně dvevní křídlo zavřete. Vnitřní plochu zárubní oprašte, navlhčete čistou vodou, tím zajistíte lepší přilnavost těsnícího materiálu, např. montážní pěny (než přistoupíte k utěsnění pěnou, zajistíte dveře ochrannou páskou a nasadíte na dvevní závěsy ocelové kryty).

K utěsnění použijte pouze přiměřené množství pěny, dávejte pozor, aby nedošlo k deformaci zárubní. Pamatujte, že pěna je pouze tepelně-akustickou izolací a ne konstrukčním spojem, proto nesmí být použita jako jediný materiál k montáži dveří.

4. Po vytvrdnutí pěny (obvykle asi 24 hodin – podrobný popis naleznete na obalu pěny) vyjměte boční a horní klíny stabilizující zárubeň v otvoru. Místa po odstraněných klínech vyplňte pěnou.

5. Následně přistupte k provedení omítnutí, v souladu s PN – 70/B – 10100 – omítnutí.

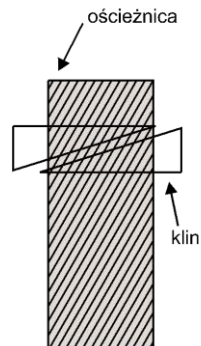

obr. 6

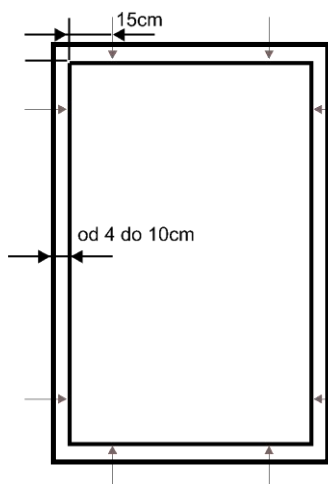

Nie kotwić klínów przy otworach montażowych!

obr. 7

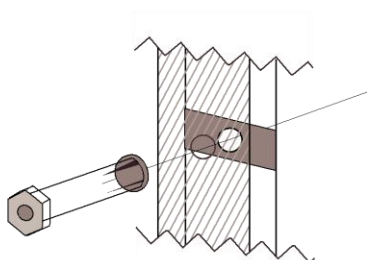

obr. 8

II. Montáž dveří

Vzhledem k velkému významu správného a stabilního upevnění dveří je nutné striktně dodržovat doporučení výrobce dveří ve smyslu použití odpovídajících montážních prostředků (správný průměr otvoru, rozeptření vložek a jiné). SUNCOM CZ k výrobku vždy připojuje potřebné množství montážních prostředků nutných k montáži dveří (s výjimkou montážní pěny).

III Montáž kliky s vložkou a horního zámku

Klika se štítem ke dveřím HDF

1. Instalace kliky se štítem:

- vložte čep do kliky – foto 1,
- vložte těsnění do štítu – foto 2,
- vložte kliku do otvoru – foto 3,
- zašroubujte distanční šrouby do otvorů druhé části kliky – foto 4,
- vložte těsnění do štítu – foto 5,
- přiložte druhou část štítu a sešroubujte – foto 6 a 7.

2. Montáž hlavního zámku :

- z jedné strany přiložte štít zámku s předem vloženým těsněním – foto 8,
- stejně postupujte i s druhou částí zámku – foto 9,
- dávejte pozor, aby čep denního zámku byl v otvoru ve správné pozici – foto 10,
- sešroubujte obě části zámku – foto 11.

3. Montáž horního zámku se štítem:

- vložte těsnění do štítu, poté vsadte vložku (asymetrická vložka 35/50) do otvoru štítu a následně do otvoru zámku – foto 12,
- vložku správně umístěte pomocí manipulace klíčem,
- vložte přídatný upevňující šroub – foto 13,
- přiložte druhou část štítu s těsněním a sešroubujte – foto 14 a 15.

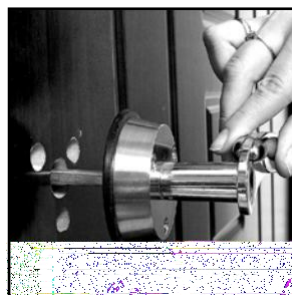

III Montáž kliky s vložkou a horního zámku

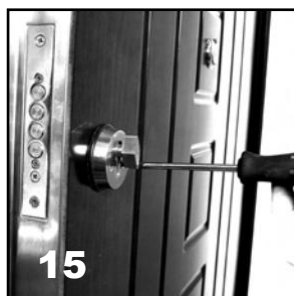
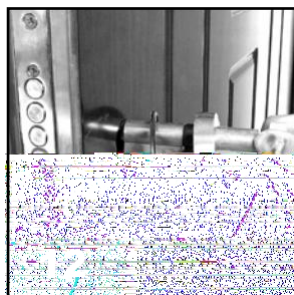
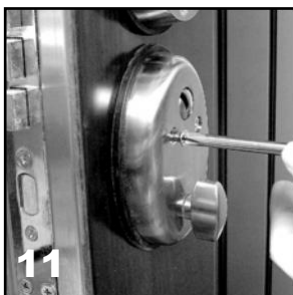
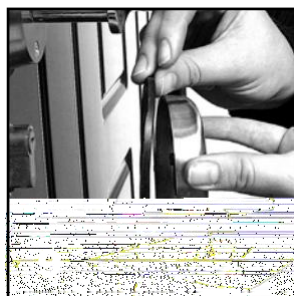
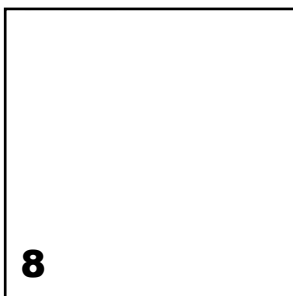
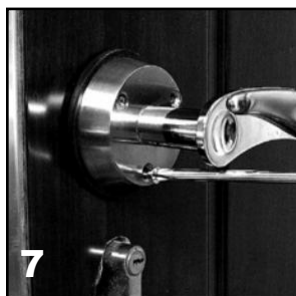
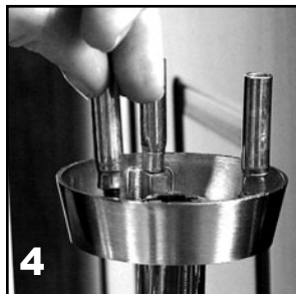

III Montáž kliky s vložkou a horního zámku

Klika se štítem k ocelovým dveřím

1. Instalace hlavního zámku:

- vložte čep do otvoru zámku – foto 16,
- vložte těsnění do štítu – foto 17,
- zašroubujte upevňující šrouby do otvorů štítu – foto 18,
- přiložte druhou část štítu a sešroubujte – foto 19 a 20.

2. Montáž horního zámku:

- vložte těsnění do štítu,
- vsadte vložku (asymetrická vložka 35/50) do otvoru štítu a následně do otvoru zámku – foto 21,
- vložku správně umístěte pomocí manipulace klíčem,
- vložte přídatný upevňující šroub – foto 22,
- přiložte druhou část štítu a sešroubujte – foto 23 a 24.

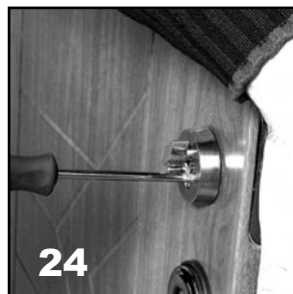
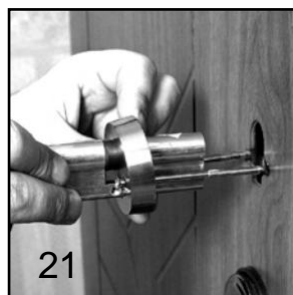
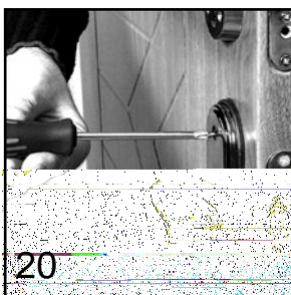
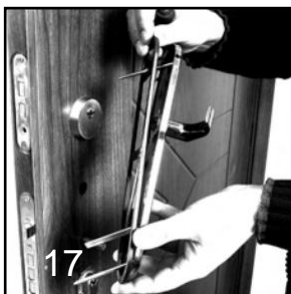
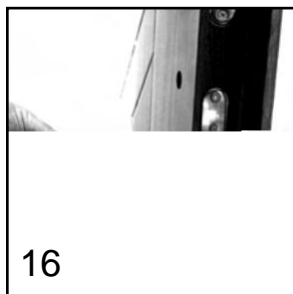

III Montáž kliky s vložkou a horního zámku

Souprava klíčů hlavního zámku, který je součástí sady dveří obsahuje: dva montážní klíče, pět užitkových klíčů a jeden klíč kódující – foto 25. Po namontování dveří je třeba zkontrolovat správnost fungování kování. Pokud dveře fungují správně, vložte do hlavního zámku (s klikou) kódující klíč a otočte jím ve směru zamykání dveří. Takto bude ve dveřích spuštěna západka. Od tohoto momentu se již používají výhradně přiložené užitkové klíče. Montážní klíče již nebudou potřeba.

K regulaci přítlaku křídla ke dveřím je třeba ohnout plíšek zářezu hlavního zámku v zárubni.

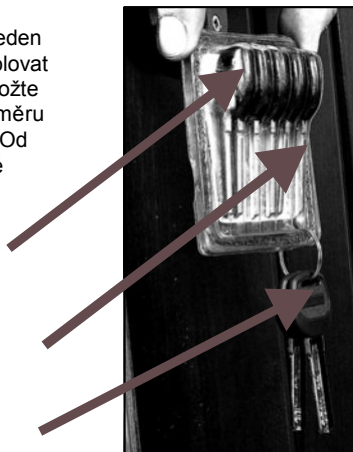

IV Používání, čištění, údržba

Při používání dveří je nutno pamatovat na několik základních pravidel používání, které vychází z vlastností materiálů použitých k výrobě těchto dveří.

1. Dbejte na to, aby povrch dveří nebyl poškozen např. ostrými předměty (šroubováky, špachtle, nože a jiné.) nebo abrazivními čistícími prostředky.
2. Dveře vyrobené z ocelových profilů a HDF nemalujte ani nelakujte žádnými druhy barev ani laků. Dále také není nutné nanášet jakékoli další ochranné vrstvy. V případě nejasností kontaktujte prodejce nebo distributora.
3. Dbejte na to, aby dveře nepřišly do styku s horkými předměty, jako jsou např. žehlička, kulma, kamna, a s otevřeným ohněm (svíčky, cigarety atp.)
4. Běžná znečištění dveří jemně odstraňujte pomocí běžných čistících prostředků používaných v domácnostech. Tyto detergenty nesmí obsahovat rozpouštědla ani abrazivní části.
5. Jednou ročně (nejlépe na jaře po skončení topného období) se doporučuje čištění a údržba dveří, aby byly odstraněny nečistoty pocházející např. ze sazí a byly zajištěny profily.
6. Doporučuje se rovněž každoroční údržba těsnění poléhající na jejich promazání speciálním olejem (dostupný v prodejní síti) nebo vazelínou.
7. Spolehlivé fungování dveří ve velké míře záleží na pravidelné údržbě použitého kování, a to každoročním promazáním jeho pohyblivých částí. K údržbě můžete použít olej určený k mazání a údržbě šicích strojů.

Záruční list

SUNCOM CZ s. c.
Vysoká 110
Rakovník
DIČ: CZ26484609
IČO: 26484609

K ZAKÁZCE č. / ze dne.....
*K FAKTUŘE č. / ze dne.....

Záruční podmínky :

1. Společnost SUNCOM CZ s.c. poskytuje na správné fungování vchodových dveří záruku na dobu 5 let od data zakoupení, které je prodávajícím potvrzeno zápisem v záručním listu a razítkem prodejce (záruka se vztahuje na stálost dveřních profilů, těsnost-neprodyšnost dveřních skleněných tabulí). Na všechny ostatní dveřní komponenty, které jsou jejich součástí nebo jsou prodávány samostatně jako standardní či doplňkové příslušenství (zámky, vložky, samozavírače dveří atd.) SUNCOM CZ s.c. poskytuje 12měsíční záruku. Distributor informuje, že pro zajištění bezproblémového fungování dveřních komponentů je třeba provádět pravidelnou údržbu v souladu s doporučeními obsaženými v návodu na používání a údržbu dveří. Za správnost montáže zodpovídá montážní četa a poskytuje záruku na období 12 měsíců ode dne montáže.
2. Záruka se nevztahuje na mechanické poškození dveří (vrypy, škrábance, prohloubeniny, praskliny atd.) vzniklé po přechodu nebezpečí poškození či případné ztráty věci na kupujícího, za kterou se považuje obdržení dokladu o zakoupení výrobku kupujícím nebo osobou provádějící převzetí zboží jménem kupujícího. Záruka se dále nevztahuje na žádná poškození dveří vzniklá v důsledku nesprávné montáže dveří provedené kupujícím nebo osobou konající na jeho objednávku, nesprávného používání dveří nebo jejich nesprávnou údržbou a také na běžné opotřebení dveří. Záruka se nevztahuje rovněž na mechanické poškození, nesprávné opravy prováděné svépomocí nebo osobami, které nevlastní akreditaci společnosti SUNCOM CZ s.c., a dále na případy provádění jakýchkoliv úprav dveří. Závazkům ze strany Conslinet s.c. nepodléhají rovněž nároky z titulu nezajištění jistých podmínek dveří, pokud byly dveře instalovány v místě, které se neshodují s jejím původním určením.
3. Záruka se nevztahuje na přípustné vady prosklení specifikované v Technické směrnici sklářského řemesla (Techniczne Wytuczne Rzemiesla Szklarskiego (VOB DIN 18361 „Zasklivání (Szklenie)” a BN-89/6821-02 Stavební sklo, Prosklení (Szko Budowlane, Szyby zespolone)), jak rovněž na praskliny skla a na tak zvané rýhy napružení způsobené výhradně vnějšími a termickými vlivy. Záruka se dále nevztahuje na interferenční jevy („duha na skle“), které jsou přirozeným fyzickým jevem a distributor nemá vliv na jejich odhalení. SUNCOM CZ s.c. s odvoláním na všeobecně platné záruční podmínky na skelní tabule, zaručuje těsnost a neprodyšnost skel, tj. že se nevykytne jev kondenzace vodní páry uvnitř paketu skel. Veškeré vady skla a vady v meziskelním prostoru podléhající této záruce existující již ve chvíli prodeje musí být nabyvatelem uplatněny v termínu 6 měsíců od data převzetí dveří, jinak záruka na sklo zaniká.
4. Reklamacie musí být uplatněna písemně v místě zakoupení dveří nebo komponentů spolu s dokladem o zakoupení a vyplněným záručním listem, bez kterého nebude záruční oprava provedena.
5. Obchodní zástupce / Distributor prozkoumá oprávněnost uplatněné reklamacie, a to na základě obsahu objednávky, technických aprobací a podnikových norem a v oprávněném případě dohodne způsob odstranění závady v termínu 4 týdnů ode dne uplatnění reklamacie; v mimořádných případech, kdy zjištěná závada ohrožuje majetek ponechaný v místnosti, kde byly instalovány dveře, bude závada odstraněna v ústavním termínu.
6. Pokud se prokáže, že reklamacie byla neoprávněná, osoba uplatňující reklamaci je povinna zaplatit veškeré náklady spojené s přijetím a prozkoumáním reklamacie.
7. Opakované odstranění stejné vady v záručním období opravňuje kupujícího k získání slevy z ceny zakoupených dveří nebo prvku zakoupeného samostatně, přiměřené ke snížení hodnoty dveří, a po 3 neúspěšných opravách má kupujícímu právo žádat výměnu dveří nebo vadného prvku prodáváného samostatně za nový. Dveře nebo vadný prvek zakoupený samostatně, který byl uznán pro výměnu, musí být v originálním obalu.
8. Spolu s uplatněním písemné reklamacie je nutno ve vlastní režii dodat vadné zboží do místa, kde bylo zakoupeno spolu se všemi součástmi, (leda že) (dokonce pokud) se vada projevila po usazení dveří v otvoru.
9. Podmínkou pro zachování záruky na profil je odstranění ochranné fólie z profilu v den zakoupení dveří, před jejich montáží.
10. Oprávnění vyplývající ze záruky nezmocňují kupujícího k požadování odškodnění z titulu ušlých ztrát.
11. Záruka na prodané zboží nevylučuje, neomezuje ani nepodmiňuje oprávnění kupujícího vyplývající z nesouladu zboží se smlouvou.
12. Záruka je platná na území České republiky.
13. V záležitostech, které zde nejsou specifikovány, mají uplatnění předpisy čl. 557 a následující občanského zákoníku.

Záruční list

Vyplní SUNCOM CZ	Vyplní prodejce *	Vyplní prodejce *
Datum a razítko výrobce datum prodeje klientovi k paragonu číslo datum a podpis prodejce

Montáž provedena dne.....

Jméno a příjmení

.....
razítko a čitelný podpis montéra

telefon na montážní četu

Na provedené práce poskytujeme 12 měsíční záruku

Poznámky k průběhu opravy: (vyplní SERVIS)

Datum nahlášení	Popis provedených prací a vyměněných částí	Datum a podpis pracovníka, který provedl opravu

Reklamační protokol

SUNCOM CZ s.c.

..... dne

Vysoká 110

Rakovník

DIČ: CZ26484609

IČO: 26484609

REKLAMAČNÍ PROTOKOL č.

Sepsaný dne ve věci uplatnění reklamace č. ze dne

Jméno a příjmení nabyvatele

Přesná adresa

Telefon

Datum nabytí zboží č. paragonu ze dne

Č. Záručního listu ze dne

Druh zboží typ

cena datum výroby dokončení

Doprava : vlastní, nabyvatele, prodejce *)

Podrobný popis závad

.....

.....

.....

.....

.....

.....

jednotka odpovídající za vzniklé vady

Požadavky nabyvatele ohledně způsobu vyřízení reklamace

Posudek pracovníka / znalce

.....

Rozhodnutí pracovníka obchodu

.....

Jméno a příjmení pracovníka

prověřujícího reklamaci

.....

PODPIS

.....

PODPIS NABYVATELE

*) nehodící se škrtněte

Poznámky

- **Všechny instrukce mohou být změněny bez předchozího upozornění.**
- **Obsah této brožury je dle našeho názoru správný. V případě zjištění jakýchkoliv chyb či opomenutí nás, prosím, kontaktujte.**
- **Záruční služby se nevztahují na nehody a poškození způsobená nesprávným použitím.**
- **Funkce vyjmenované v obsahu brožury nemohou být zdůvodněním pro jakákoliv jiná speciální využití.**

SUNCOM CZ
www.idol.cz, e-mail: Info@idol.cz
tel. +420 245009677, +420 603876303

